

HYDRAULIC ACCESSORIES

HYDRAULIK ZUBEHÖR

ACCESSOIRES HYDRAULIQUES

ACCESORIOS HIDRAULICOS

ACCESSORI OLEODINAMICI



GB Filler caps and breather plugs - TM series -

Description: Useful to breathe reservoirs and to clean the air sucked into hydraulic-plants tanks, earth moving machines etc. Supplied with pre-cleaning basket, they can be mounted by screws, by soldering or by threaded connections. Some versions are available with pressurized valve and padlock holder.

Technical data: Flow rates: 0,15 ÷ 0,75 m³ / min - Filtering ratio: 10μ - 40μ

D Belüftungsfilter mit Einfüllsieb - TM Serie -

Kurzbeschreibung: Sie werden verwendet für die Belüftung und garantieren die Sauberkeit der Luft im Behälter hydraulischer Anlagen, Erdbewegungsmaschinen etc.

Sie sind erhältlich mit Einfüllsieb und können aufgeschraubt, geschweißt oder mit Gewindeanschluss eingebaut werden. Einige Versionen sind mit Überdruckventil oder mit Vorrichtung zum abschliessen erhältlich.

Tecnische Daten: Nennvolumenstrom: 0,15 ÷ 0,75 m³ / min - Filtration: 10μ - 40μ

F Bouchons de replissage et reniflards - série TM -

Description: Indiqués pour le reniflard et le nettoyage de l'air aspirée dans les réservoirs des installations hydrauliques fixes et mobiles. Ils ont fourni complets de panier préfiltrage, ils peuvent être assemblés avec vis, souder ou avec fixation fileté. Quelques versions disponibles avec valve pressurisée et predisposées pour cadenas.

Informations techniques: Débit: 0,15 ÷ 0,75 m³ / min - Filtration: 10μ - 40μ

I Tappi di riempimento e sfiato - serie TM -

Descrizione: Indicati per lo sfiato e la pulizia dell'aria aspirata nei serbatoi di impianti oleodinamici, macchine movimento terra etc. Forniti completi di cestello di prefiltraggio, possono essere montati con viti, a saldare o con attacco filettato. Alcune versioni sono disponibili con valvola pressurizzata e predisposizione per il lucchetto.

Dati tecnici: Portate: 0,15 ÷ 0,75 m³ / min - Grado di filtrazione: 10μ - 40μ

Dimensions (mm) - Filtration (μ) - Flow Rates (m³ / min)
Masse (mm) - Filterungs (μ) - Nennvolumenstrom (m³ / min)

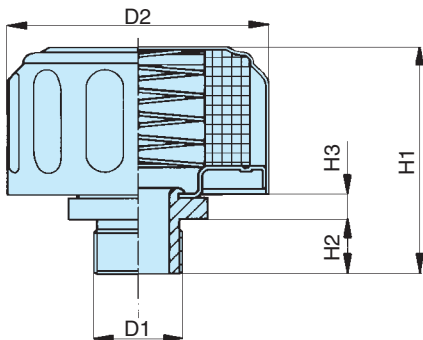

Threaded air breather plugs
Mit Gewinde Belüftungsfilter
Bouchons de reniflard filetés
Tappi sfiato filettati

Dimensions (mm) - Filtration (μ) - Débit (m³ / min)
Dimensioni (mm) - Filtrazione (μ) - Portate (m³ / min)

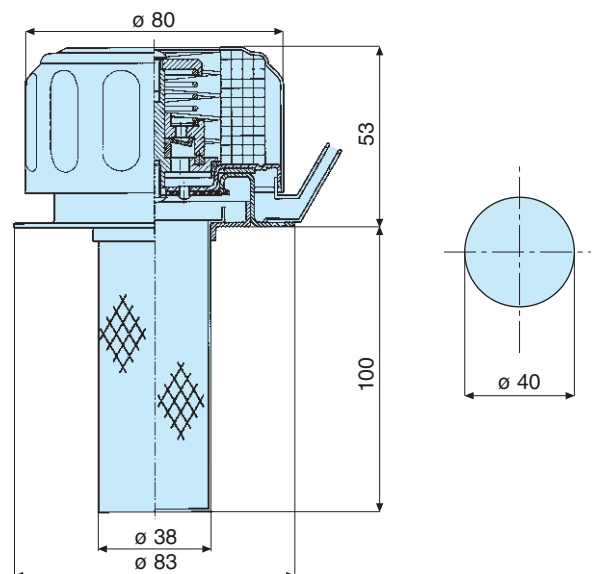

Weldable air breather caps with pre-cleaning basket
Angeschweisster Belüftungsfilter mit Einfüllsieb
Bouchons soudables avec panier de préfiltrage
Tappi sfiato a saldare con cestello di prefiltraggio

Type Typ Type Tipo	μ	D1	D2	H1	H2	H3	CH	m ³ /min
TM 150 B1	10	1/4" GAS	47	45	12	7	19	0,15
TM 450 B1	40	1/4" GAS	47	45	12	7	19	0,30
TM 178 B4	10	3/4" GAS	76,2	65,7	16	7	35	0,45
TM 478 B4	40	3/4" GAS	76,2	65,7	16	7	35	0,75

Type Typ Type Tipo	μ	m ³ /min	Pressure valve Überdruck Pressurisee Pressurizzazione
TM 178 GS100	10	0,45	-
TM 478 GS100	40	0,75	-
TM 178 GS100P3	10	0,45	0,35 bar
TM 478 GS100P3	40	0,75	0,35 bar

Padlock holder add suffix "L"
Mit Bohrloch für Vorhängeschloss: an d. Art. Nr. „L“ anfügen
Prevu pour cadenas ajouter "L"
Per predisposizione lucchetto aggiungere "L" al codice.

Dimensions (mm) - Filtration (μ) - Flow Rates (m^3/min)
 Masse (mm) - Filterungs (μ) - Nennvolumenstrom (m^3/min)

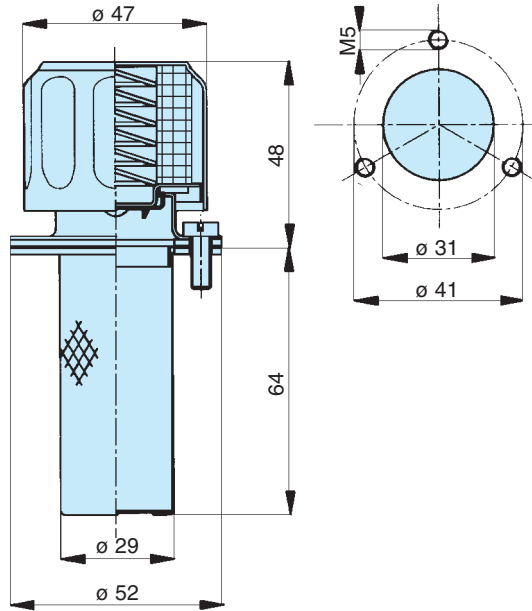

Type Typ Type Tipo	μ	m^3/min
TM 150 G65	10	0,15
TM 450 G65	40	0,30

Dimensions (mm) - Filtration (μ) - Débit (m^3/min)
 Dimensioni (mm) - Filtrazione (μ) - Portate (m^3/min)

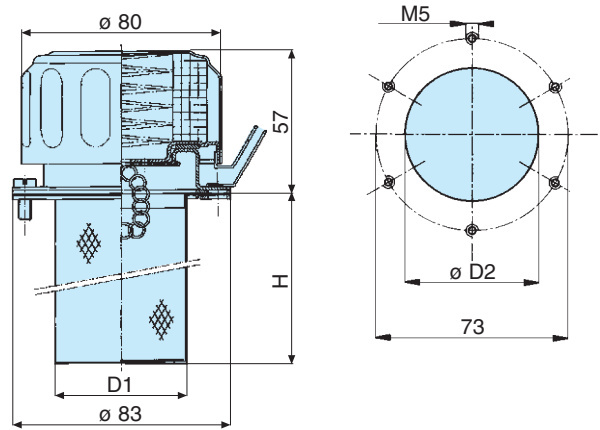

TM 178 G100 and TM 478 G100 without chain
 TM 178 G100 und TM 478 G100 ohne Kettchen
 TM 178 G100 et TM 478 G100 sans chaîne
 TM 178 G100 e TM 478 G100 senza catenella

Type Typ Type Tipo	H	D1	D2	μ	m^3/min
TM 178 G78	78	50	52	10	0,45
TM 478 G78	78	50	52	40	0,75
TM 178 G150	148	50	52	10	0,45
TM 478 G150	148	50	52	40	0,75
TM 178 G100	100	38	40	10	0,45
TM 478 G100	100	38	40	40	0,75

Padlock holder add suffix "L"
 Mit Bohrloch für Vorhängeschloss: an d. Art. Nr. „L“ anfügen
 Prevu pour cadenas ajouter "L"
 Per predisposizione lucchetto aggiungere "L" al codice.

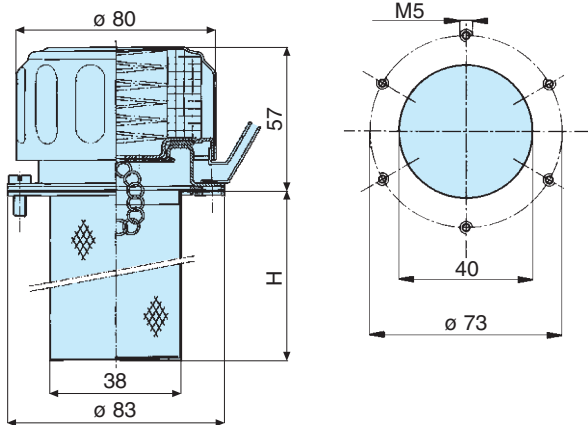

Type Typ Type Tipo	μ	m^3/min	Pressure valve Überdruck Pressurisee Pressurizzazione
TM 178 G100P3	10	0,45	0,35 bar
TM 478 G100P3	40	0,75	0,35 bar

Padlock holder add suffix "L"
 Mit Bohrloch für Vorhängeschloss: an d. Art. Nr. „L“ anfügen
 Prevu pour cadenas ajouter "L"
 Per predisposizione lucchetto aggiungere "L" al codice.

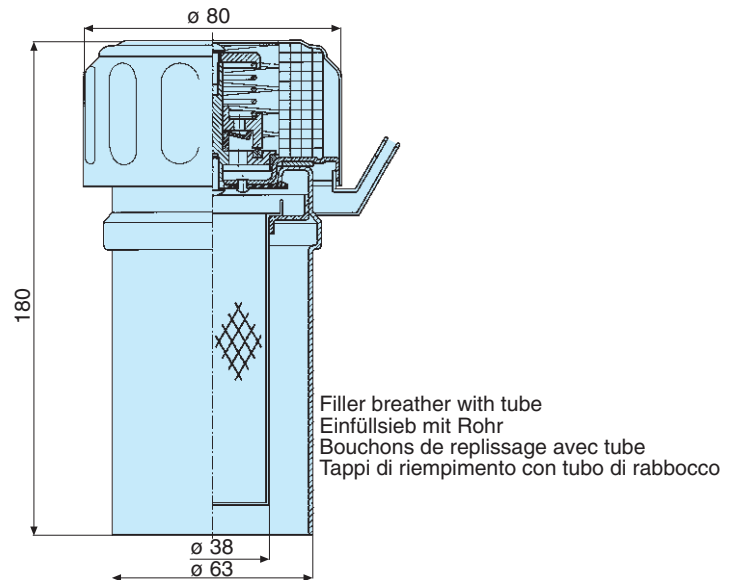

Type Typ Type Tipo	μ	m^3/min	Pressure valve Überdruck Pressurisee Pressurizzazione
TM 178 T100	10	0,45	-
TM 478 T100	40	0,75	-
TM 178 T100P3	10	0,45	0,35 bar
TM 478 T100P3	40	0,75	0,35 bar

Padlock holder add suffix "L"
 Mit Bohrloch für Vorhängeschloss: an d. Art. Nr. „L“ anfügen
 Prevu pour cadenas ajouter "L"
 Per predisposizione lucchetto aggiungere "L" al codice.

GB Spin-on air filters - SBB series -

Bayonet mounting on standard flange

TECHNICAL DATA: Flow rates 1.800 ÷ 2.800 l/min - Filtering ratio 1,2 – 3 μ

D Wechselfpatronen-Belüftungsfilter - SBB Serie -

Standardisierter Tankflanschanschluss

TECHNISCHE DATEN: Nennvolumenstrom 1.800 ÷ 2.800 l/min - Feinheit 1,2 – 3 μ

F Reniflards avec cartouche spin-on - série SBB -

Installation sur le reservoir par bride de dimensions standard

INFORMATIONS TECHNIQUES: Débit 1.800 ÷ 2.800 l/min - Filtration 1,2 – 3 μ

I Sfiati aria con cartuccia spin-on - serie SBB -

Montaggio a baionetta su flange standard

CARATTERISTICHE TECNICHE: Portate 1.800 ÷ 2.800 l/min - Grado di filtrazione 1,2 – 3 μ

Dimensions (mm) - Filtration (μ) - Flow Rates (m³ / min)

Masse (mm) - Feinheit (μ) - Nennvolumenstrom (m³ / min)

Dimensions (mm) - Filtration (μ) - Débit (m³ / min)

Dimensioni (mm) - Filtrazione (μ) - Portate (m³ / min)

Type Typ Type Tipo	Cartridge Elemente Cartouche Cartuccia	Flow rate Débit Nennvolumenstrom Portata (l/min)	A	B	C
SBB151 □□	CCA151E □□	1.800	95	145	3/4" BSP
SBB152 □□	CCA152E □□	1.800	95	190	3/4" BSP
SBB301 □□	CCA301E □□	2.800	129	180	1 1/4" BSP
SBB302 □□	CCA301E □□	2.800	129	226	1 1/4" BSP

FD = 1,2 μ
CD = 3 μ

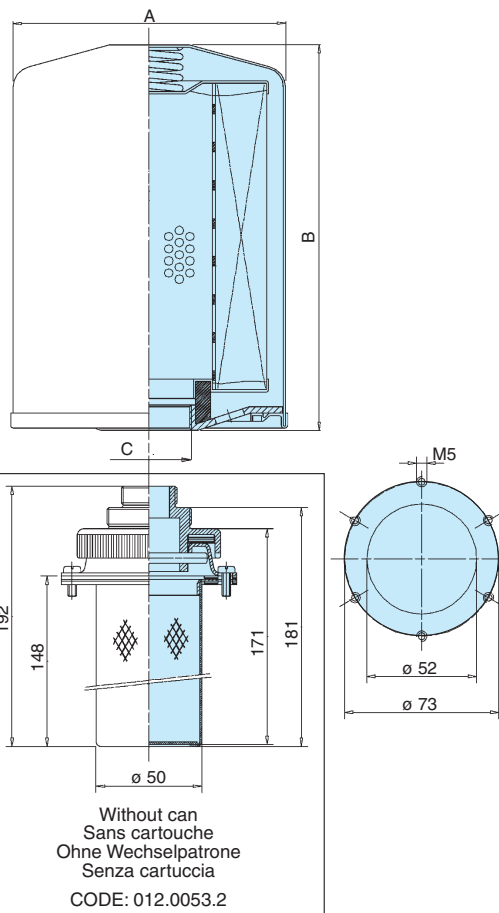

GB Optical level indicators - LS series -

DESCRIPTION: They allow an immediate view of the tank fluid-level. Connected to the external tank side, they are also available with thermometric scale.

TECHNICAL DATA: bowl: aluminium - bolts and nuts: steel - seals: Buna-N (on request: FKM - Fluoroelastomer).

Max. working pressure: 1 bar - Working temperature range: -20 °C ÷ +90 °C - Screw bolt tightening torque: 10 Nm

D Optisch Ölstandanzeigen - LS Serie -

KURZBESCHREIBUNG: Sie werden außen am Behälter montiert und gestatten, das direkte Ablesen des Flüssigkeitsniveaus. Auch mit Thermometer zum ablesen der Temperatur erhältlich.

TECHNISCHE DATEN: Mittelstück: Aluminium - Bolzen: Stahl - Dichtungen: Buna-N (auf Wunsch: FKM - Fluorelastomer)

Max. Betriebsdruck: 1 bar - Betriebstemperatur: -20 °C ÷ +90 °C - Drehmoment der Bolzen: 10 Nm

F Indicateurs optiques de niveau - série LS -

DESCRIPTION: Assemblés à l'extérieur du réservoir, ils permettent une lecture directe du niveau de fluide contenu. Disponibles aussi avec thermomètre pour la lecture de la température.

INFORMATIONS TECHNIQUES: Corp: aluminium: en Buna-N (FKM - Fluoroélastomère sur demande).

Pression maximale: 1 bar - Temperature de service: -20 °C ÷ +90 °C - Couple de serrage: 10 Nm

I Indicatori ottici di livello - serie LS -

DESCRIZIONE: Montati all'esterno del serbatoio, consentono la lettura diretta del livello di fluido in esso contenuto. Disponibili anche con termometro per la lettura della temperatura.

CARATTERISTICHE TECNICHE: Corpo: alluminio - Bulloneria: in acciaio - Guarnizioni: in Buna-N (FKM - Fluoroelastomero su richiesta). Pressione massima: 1 bar - Temperatura di esercizio: -20 °C ÷ +90 °C - Coppia di serraggio bulloni: 10 Nm

Dimensions (mm) - Filtration (μ) - Flow Rates (m³ / min)

Masse (mm) - Filterungs (μ) - Nennvolumenstrom (m³ / min)

Dimensions (mm) - Filtration (μ) - Débit (m³ / min)

Dimensioni (mm) - Filtrazione (μ) - Portate (m³ / min)

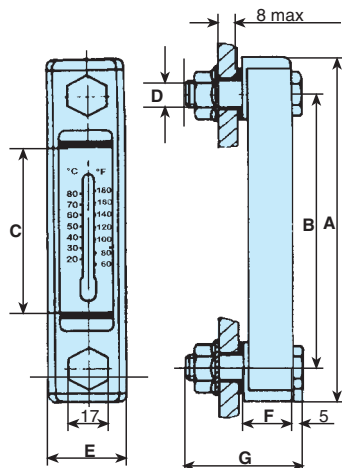

Type Typ Type Tipo	A	B	C	D	E	F	G
LS 076 1-T-M10	108	76	32	M10	35	24	50
LS 076 1-T-M12	108	76	32	M12	35	24	50
LS 127 1-T-M10	160	127	78	M10	35	24	50
LS 127 1-T-M12	160	127	78	M12	35	24	50
LS 254 1-T-M10	286	254	202	M10	35	24	50
LS 254 1-T-M12	286	254	202	M12	35	24	50

Change 1 into 2 for FKM seals.
Indicare 1 anziché 2 per tenute in FKM.



Electrical level indicators - LME series -

DESCRIPTION: Tank-top mounted, they give an electrical signal when the tank minimum fluid level is reached. They are always supplied with open contacts; to change in close contacts turn upside-down the floating.

TECHNICAL DATA:

Max. electric power: 60 W (max. 250 V a.c. - max 1,5 A).

Brass rod and expanded nylon.

Max. working temperature: 120 °C

Output: MPM connector (type 203)



Elektrische Ölstandanzeigen - LME Serie -

KURZBESCHREIBUNG: Sie werden auf dem Tank montiert und geben ein elektisches Signal, wenn der Flüssigkeitsstand im Behälter ein Mindestniveau erreicht hat. Sie werden immer mit offenen Kontakten geliefert. Zum invertieren auf geschlossene Kontakte, drehen sie den Schwimmer um.

TECHNISCHE DATEN:

Elektr. Höchstleistung: 60 W (max. 250 V W.S. - max. 1,5 A)

Fühler: Messing

Schwimmer: Nylon

Max. Betriebstemperatur: 120 °C

Verbindung: MPM Typ 203



Indicateurs electriques de niveaux - série LME -

DESCRIPTION: Assemblé sur le réservoir, ils permettent d'avoir une signalisation électrique du niveau de minimum de fluide dans le réservoir. Touts les indicateurs electriques de niveaux sont en serie avec contacts normalment ouverts. Pour trasformer en contacts normalment fermés il suffit d'inverser la position du flotteur.

INFORMATIONS TECHNIQUES:

Puissance max. commutable: 60 W (max. 250 V a.c. - max 1,5A)

Sonde en cuivre, flotteur en nylon expansé.

Température maximal de service: 120 °C

Connecteur: MPM type 203.



Indicatori elettrici di livello - serie LME -

DESCRIZIONE: Montati sul serbatoio, consentono di avere una segnalazione elettrica del livello minimo del fluido nel serbatoio. Forniti sempre con contatti aperti; per trasformare in contatti chiusi capovolgere il galleggiante.

DATI TECNICI:

Potenza max. commutabile: 60 W (max. 250 V a.c. - max 1,5 A)

Sonda in ottone, galleggiante in nylon espanso.

Temperatura massima di lavoro: 120 °C

Uscite: connettore MPM tipo 203.

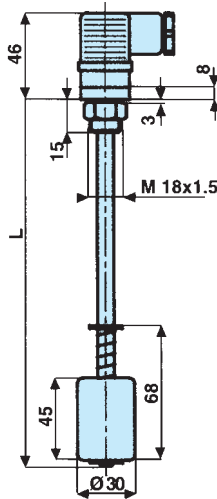

Type	Typ	Type	Typo	L
LME	150	M2		150
LME	200	M2		200
LME	250	M2		250
LME	350	M2		350
LME	400	M2		400
LME	500	M2		500

M2: M18 x 1,5

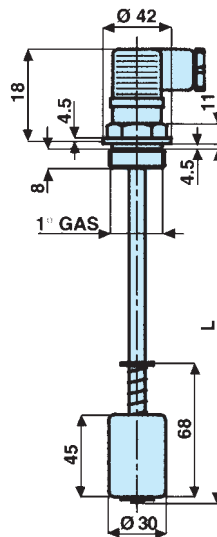

Type	Typ	Type	Typo	L
LME	150	B5		150
LME	200	B5		200
LME	250	B5		250
LME	350	B5		350
LME	400	B5		400
LME	500	B5		500

B5: 1° GAS

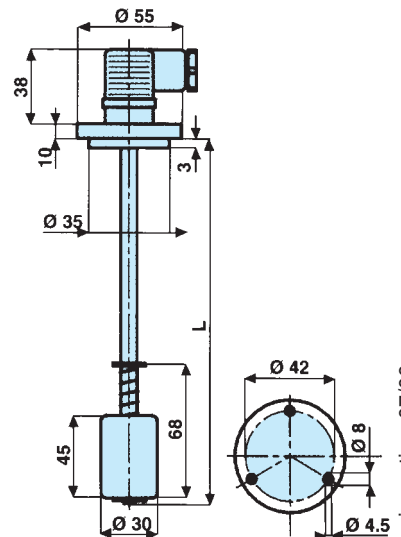

Type	Typ	Type	Typo	L
LME	150	F		150
LME	200	F		200
LME	250	F		250
LME	350	F		350
LME	400	F		400
LME	500	F		500

F: flange - Flansch - Bride - Flange